

RECOMENDAÇÕES INICIAIS

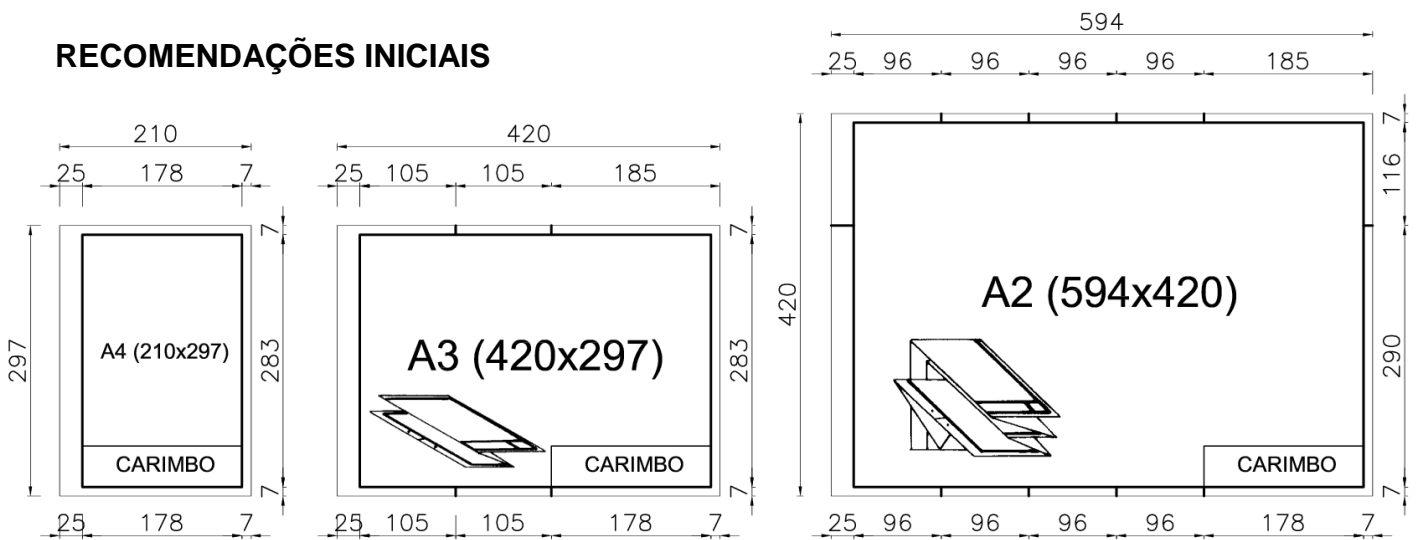

| FOLHA | LARGURA | ALTURA | MARGENS | |
|-------|---------|--------|----------|--------|
| | | | Esquerda | Demais |
| A4 | 210 | 297 | 25 | 7 |
| A3 | 297 | 420 | 25 | 7 |
| A2 | 420 | 594 | 25 | 7 |
| A1 | 594 | 841 | 25 | 10 |
| A0 | 841 | 1189 | 25 | 10 |

Traçar todas as linhas com espessura fina (clara com grafite 0,3) e mão leve, devendo cobrir as linhas apenas ao final com as espessuras adequadas (cuidado para não as duplicar), isso serve para não manchar o papel. Ao desenhar deve-se **deixar a lapiseira com uma angulação de 60° e riscar apenas e um sentido.**

Os títulos devem estar dispostos **no canto esquerdo inferior do desenho**, para isso deve-se deixar um espaço de no mínimo 2 cm entre um desenho e outro.

A folha deve ser fixada corretamente na prancheta, podendo seguir os passos: limpar a prancheta e a régua; colocar a folha embaixo da régua paralela; **nivelar a borda superior da folha pela régua paralela**; começar a fixar a folha com um pequeno pedaço de fita adesiva, de dentro para fora da folha; colocar cada fita adesiva em diagonal.

É importante observar que o ALINHAMENTO DA FOLHA É EM RELAÇÃO À RÉGUA PARALELA e não à prancheta.

TÍTULO DO DESENHO
ESCALA 1:XX

| | | | |
|--------|--|----------------------------------|--------|
| 45 mm | MUNDI - CENTRO DE ENSINO TÉCNICO | | |
| | DESENHO TÉCNICO E ARQUITETÔNICO (SÁBADO) | | |
| | DOCENTE: PHILIPPE DO PRADO SANTOS | | |
| | DISCENTE: | | |
| | TÍTULO: - Número do exercício. | | |
| | ESCALA: 1:XX - escala do desenho | DATA: AGOSTO DE 2016 - mês e ano | XX/XX* |
| | 80 | 80 | 18 |
| 178 mm | | | |

* XX/XX: Número da folha atual / Quantidade de folhas totais do projeto. Ex.: 01/03, 02/03 e 03/03.

OBS.: Margens e carimbos são na escala 1:100 e os desenhos da área gráfica na escala solicitada.